

# Montageanleitung Serien Alpha/L, Alpha/K, Alpha/L XXL, Tigra und Rombus Lang- und Kurzschlind-Schutzbeschläge ES 1 + SKG

## Montagehandleiding serie Alpha/L, Alpha/K, Alpha/L XXL, Tigra en Rombus

Veiligheid lang- en kortschild in ES1 en SKG

DIN 18257



Version 1.1

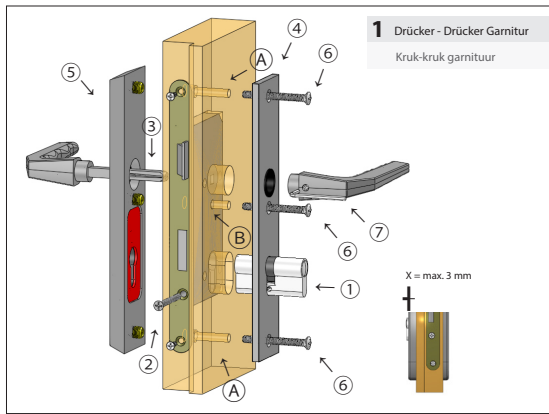

**1** Drücker - Drücker Garnitur  
Kruk-kruk garnituur

- ① Profilylinder (niet in Lieferumfang)
- ② Senkkopf-Schraube (niet in Lieferumfang)
- ③ Drückerstift bzw. Wechselstift
- ④ Innenschild
- ⑤ Außenschild
- ⑥ Liko-Schraube
- ⑦ Sechskantschlüssel SW3
- ⑧ Knopfschild mit festem Knopf
- ⑨ U-Scheibe
- ⑩ Griff
- A + B Schraublochbohrung

- ① Profielcilinder (niet bij levering)
- ② Cilinderschroef (niet bij levering)
- ③ Kruksstift of schroefwisselstift
- ④ Binnenschild
- ⑤ Buitenschild
- ⑥ Bevestigingsbouten in 10.9
- ⑦ Inbussleutel SW3
- ⑧ Knopschild met vaste knop
- ⑨ Volgtring
- ⑩ Greep (vast via schroefwisselstift)
- A + B Bevestigingsgaten

**⚠ Bitte berücksichtigen Sie:**  
Die Verwendung eines Schutzbeschlages stellt lediglich eine Teilsicherheit dar.

**⚠ Let op:**  
Veiligheid draagt gedeeltelijk bij in uw veiligheid

Zur Markierung der Schraublöcher das Innenschild über den Profilylinder und den Stift schieben und mit dem Drücker fixieren.

Het binnenschild over de profielcilinder en kruksstift tegen het deurblad schuiven en met het gatdeel fixeren, daarna de schroefgaten aftekenen (omdraaien voor de buitenzijde).

**Die Tür beidseitig durch die Schraublöcher wie folgt anbohren:**  
**Serie Alpha + Rombus = ES 1**  
A + B mit einem Ø 6 mm Bohrer

Profielcilinder, insteekslot uit deur verwijderen om beschadigen met boren te voorkomen.

Zylinder und Schloss wieder ausbauen, um Beschädigungen zu vermeiden.

Op de afgetekende posities de schroefgaten A + B met Ø 7 mm boren, vanaf beide zijden maar tot halve deurdikte.

Die Tür anschließend von beiden Seiten Ø 7 mm bis über die Mitte hinaus durchbohren.

Daarna aan de buitenzijde de gaten A + B groter boren met Ø 11 mm en 10 mm diep!

**Die Außenseite der Tür wie folgt aufbohren:**  
**Serie Alpha + Rombus**  
A = Ø 11 (10 mm tief)  
B = Ø 11 (10 mm tief)

Slotkastsparring reinigen daarna insteekslot en profielcilinder monteren. Garnituur volgens de tekeningen monteren en met meegeleverde schroeven bevestigen. Bij het greep-kruk garnituur wordt de greep door de schroefwisselstift op het buitenschild bevestigd. Volgtring (9) achter schroefwisselstift toepassen!

Schlosstasche reinigen und Schloss und Zylinder wieder einbauen. Garnitur entsprechend der Zeichnung zusammenbauen und fest verschrauben.

Bij het Wechselgarnitur (3) wird der Griff mit Hilfe des RW-Stiftes auf das Außenschild montiert. Die mitgelieferte U-Scheibe unbedingt vorher einsetzen.

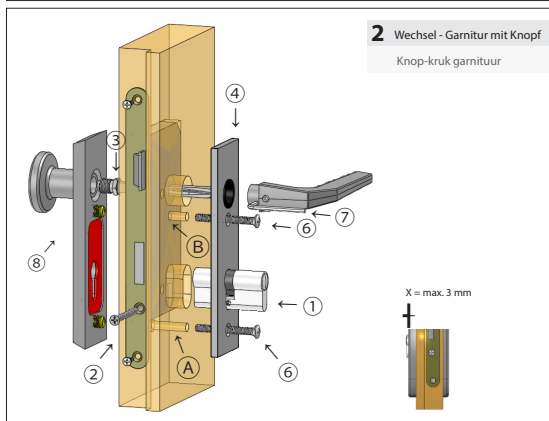

**2** Wechsel - Garnitur mit Knopf  
Knop-kruk garnituur

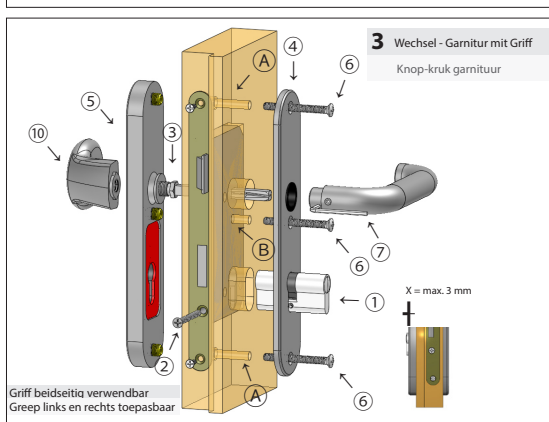

**3** Wechsel - Garnitur mit Griff  
Knop-kruk garnituur

Griff beidseitig verwendbar  
Greep links en rechts toepasbaar

### Schrauben | Schroeven:

TS   DD = 35 - 45 mm,	M6 x 50 mm
TS   DD = 45 - 55 mm,	M6 x 60 mm
TS   DD = 55 - 65 mm,	M6 x 70 mm
TS   DD = 65 - 75 mm,	M6 x 80 mm
TS   DD = 75 - 85 mm,	M6 x 90 mm
TS   DD = 85 - 95 mm,	M6 x 100 mm

### i

Der maximale Überstand des Profilylinders über die Oberfläche des Außenschildes darf nicht mehr als 3 mm betragen.

### i

De profielcilinder mag maximaal 3 mm uit het buitenschild steken.

# Assembly Instructions series Alpha/L, Alpha/K, Alpha/L XXL, Tigra und Rombus security handle long and short plate ES 1 + SKG

## Instructions de montage séries Alpha/L, Alpha/K, Alpha/L XXL, Tigra et Rombus

Ferrures de protection à plaque longue et courte ES 1 + SKG

DIN 18257



Version 1.1

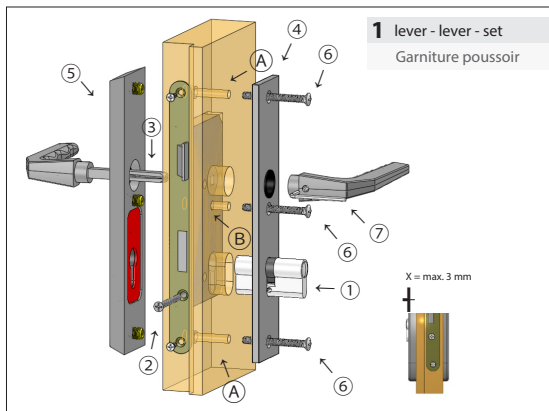

**1 lever - lever - set**  
Garniture poussoir

- ① profile cylinder (not included) (EN)  
② cylinder retaining screw (not included)  
③ square spindle  
④ plate interior  
⑤ plate exterior  
⑥ hexagon head bolts  
⑦ # 3 allen key  
⑧ fixed knob on plate  
⑨ washer  
⑩ grip  
A + B screw holes

- ① Cylindre profilé (non incluse) (F)  
② Vis à tête fraisée (non incluse)  
③ Tige du poussoir ou tige carrée  
④ Panneau intérieur  
⑤ Panneau extérieur  
⑥ Vis Liko  
⑦ Clé 6 pans SW3  
⑧ Plaque de bouton avec bouton fixe  
⑨ Disque en U  
⑩ Poignée  
A + B Trou de vis

**! Please note:**  
The installation of this security fitting forms only a part, not a complete security solution.

**! Veuillez noter:**  
L'utilisation d'une ferrure de protection n'est qu'un des éléments de sécurité.

Place the inner fixing plate over the profile cylinder and spindle and fix it with the handle to mark the position of the screw holes on the door.

Pour marquer les trous de vis, enfoncez le panneau intérieur sur le cylindre profilé et sur la tige et fixer avec le poussoir.

Drill the door on both sides through the screw holes as follows:

Perçer la porte de chaque côté à travers les trous de vis comme suit :

**Série Alpha + Rombus = ES 1**  
A + B avec un foret de Ø 6 mm

**Model Alpha + Rombus**  
A + B with Ø 6 mm drill bit

Démonter de nouveau le cylindre et le verrou pour éviter de les endommager.

Then drill from both sides of the door all the way through using a Ø 7 mm drill bit.

Perçer ensuite la porte des deux côtés Ø 7 mm un peu plus que jusqu'au milieu.

Enlarge the holes on the exterior side of the door:

Perçer le côté extérieur de la porte comme suit :

**Model Alpha + Rombus**  
A = Ø 11 (to 10 mm deep)  
B = Ø 11 (to 10 mm deep)

**Série Alpha + Rombus**  
A = Ø 11 (10 mm de profondeur)  
B = Ø 11 (10 mm de profondeur)

Remove any drilling residue from the lock pocket and install the lock. Assemble the handle set and fix with bolts provided.

Nettoyer la mortaise de serrure et remonter la serrure et le cylindre. Assembler la garniture comme indiqué sur le schéma et visser fermement.

To install the handle for entrance door fittings: place the washer (10) over the square spindle (3), push the spindle through the exterior plate (5) then screw into base of handle and tighten.

Pour la garniture (3), la poignée est montée sur le panneau extérieur à l'aide de la tige RW. Monter absolument au préalable le disque en U fourni.

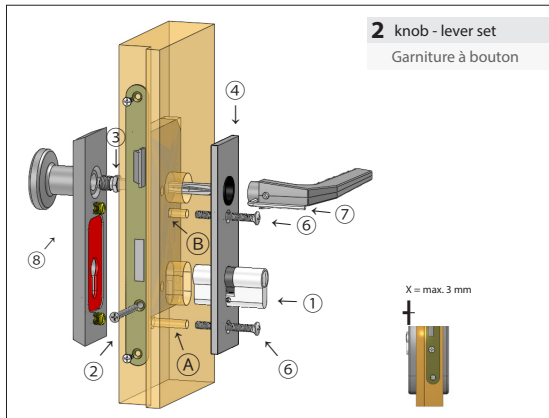

**2 knob - lever set**  
Garniture à bouton

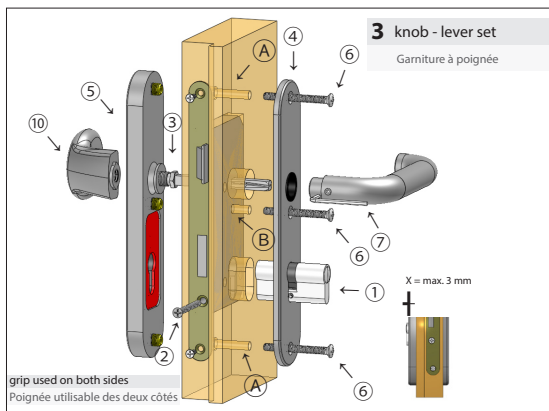

**3 knob - lever set**  
Garniture à poignée

grip used on both sides  
Poignée utilisable des deux côtés

### Screws | Vis:

DT   TS = 35 - 45 mm,	M6 x 50 mm
DT   TS = 45 - 55 mm,	M6 x 60 mm
DT   TS = 55 - 65 mm,	M6 x 70 mm
DT   TS = 65 - 75 mm,	M6 x 80 mm
DT   TS = 75 - 85 mm,	M6 x 90 mm
DT   TS = 85 - 95 mm,	M6 x 100 mm

**i**

The profile cylinder must not project more than 3 mm after fitting of security product.

**i**

La saillie maximale du cylindre profilé au-dessus de la surface du panneau extérieur ne doit pas dépasser 3 mm.