

Montageanleitung Serie Targa

DIN EN 1906

DIN EN 179



DIN 18273

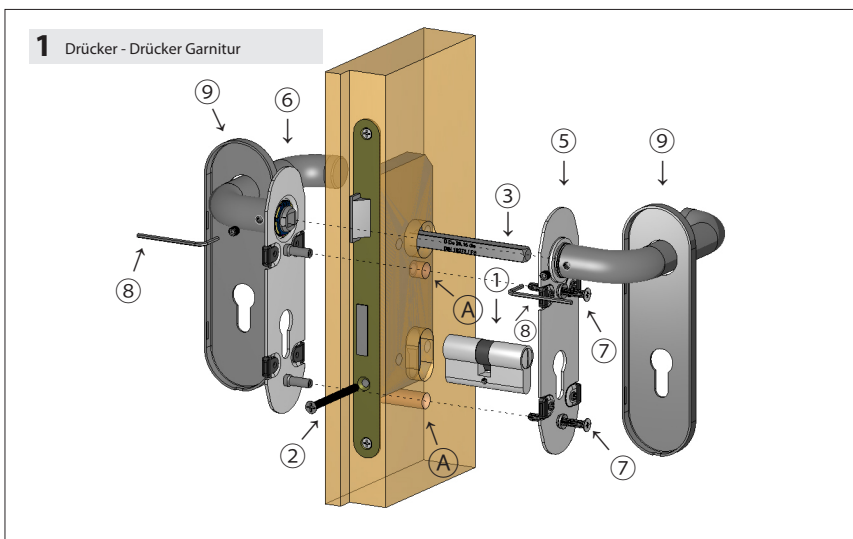

- ① Profilzylinder (nicht im Lieferumfang)
- ② Senkkopf-Schraube (nicht im Lieferumfang)
- ③ Drückerstift bzw. Wechselstift
- ④ Panikstift 9 mm
- ⑤ Stahlgrundschild innen
- ⑥ Stahlgrundschild außen
- ⑦ Senkkopfschrauben M5
- ⑧ Sechskantschlüssel SW3
- ⑨ Verdeckschilder
- ⑩ Knopfschild mit festem Knopf
- A Schraublochbohrung

Die Montageanleitung Serie Targa ist gültig für Kurzschild-Grt. 2-fach verschraubt und Langschild-Grt. 3-fach verschraubt (ohne Abb.)

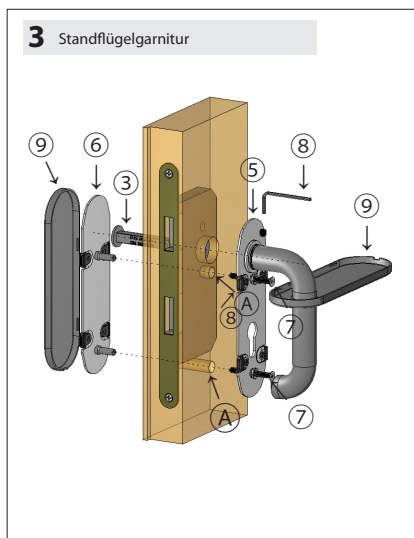
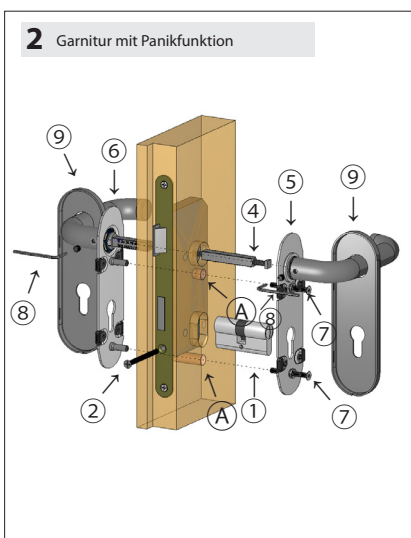

Zur Markierung der Schraublöcher das Innengrundschild über den Profilzylinder und den Stift schieben.

Die Tür durch die Schraublöcher wie folgt anbohren:

A mit einem Ø 5 mm-Bohrer von beiden Seiten anbohren. (Halbgarnituren (4) nur einseitig anbohren).

Zylinder und Schloss wieder ausbauen, um Beschädigungen zu vermeiden.

Danach mit einem Ø 7 mm Bohrer von der ersten Seite bis zur Mitte bohren. Diesen Vorgang von der anderen Seite wiederholen. Anschließend von beiden Seiten mit einem Ø 10 mm - Bohrer (8 mm tief) aufbohren. (Halbgarnituren jeweils nur einseitig bohren).

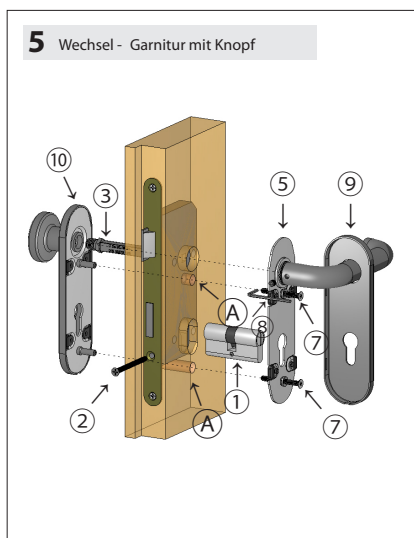
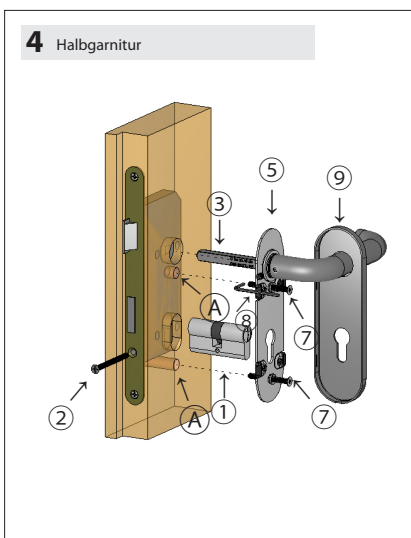

Schlosstasche reinigen und Schloss und Zylinder wieder einbauen. Garnitur entsprechend der Zeichnung zusammenbauen und fest verschrauben.

Bei der Wechselgarnitur (5) wird zunächst der RW-Stift in das Knopfschild eingeschraubt, bevor er in die Schlossnuss eingeführt wird.

Pflege- und Reinigungsempfehlung:

Zur allgemeinen Pflege und bei leichten Verschmutzungen der Türbeschläge reicht ein weiches Tuch, das zuvor in lauwarmen Wasser leicht angefeuchtet wurde. Dabei sollte nur leichter Druck ausgeübt werden. Vermeiden Sie aggressive oder auch scheuernde Reinigungsmittel. Bei stärkerer Verschmutzung empfiehlt sich ein spezieller Eloxalreiniger.

... aber sicher doch



Der DIN 18 273 : 1997 folgend sind Befestigungselemente prüfungsrelevante Bestandteile der Dieckmann-Beschläge für Feuerschutz-, Rauchschutz- und Fluchttüren und dürfen nur mit diesen zusammen als eine Einheit eingesetzt werden. Die Montage muss nach Anleitung und von einer qualifizierten Person durchgeführt werden. Bei Nichtbeachtung entfällt jeglicher Anspruch auf Gewährleistung.

Für weitere Informationen:

Erich Dieckmann GmbH
Grüner Talstraße 18 - 22
D 58644 Iserlohn
www.dieckmann.com

