

# Montageanleitung Serie Europa (L)

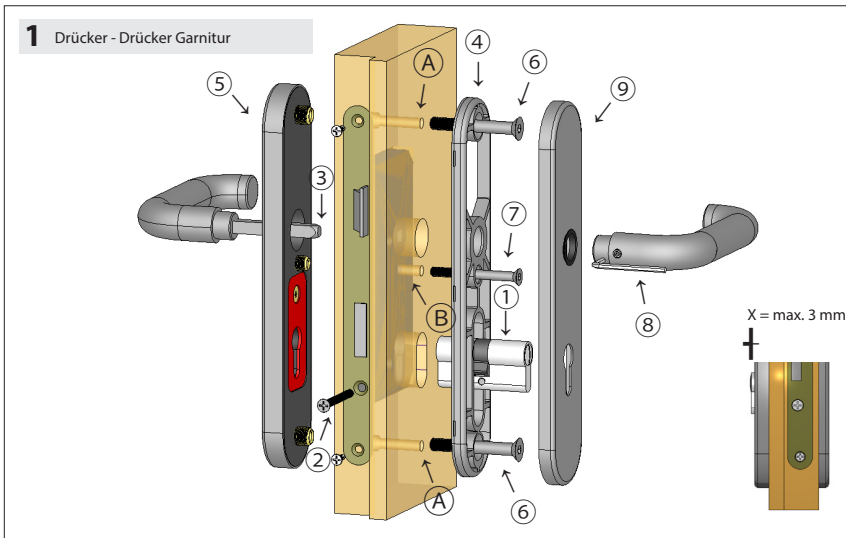

Version 1.2



- ① Profilzylinder (nicht im Lieferumfang)
- ② Senkkopf-Schraube (nicht im Lieferumfang)
- ③ Drückerstift bzw. Wechselstift
- ④ Druckgussgrundschild innen
- ⑤ Außenschild
- ⑥ Senkkopfschraube M8
- ⑦ Senkkopfschraube M6
- ⑧ Sechskantschlüssel SW3
- ⑨ Verdeck-Innenschild
- ⑩ Knopfschild mit festem Knopf
- ⑪ U-Scheibe      ⑫ Griff
- Ⓐ + Ⓑ Schraublochbohrung

**Bitte berücksichtigen Sie:**  
 Die Verwendung eines Schutzbeschlages stellt lediglich eine Teilsicherheit dar.

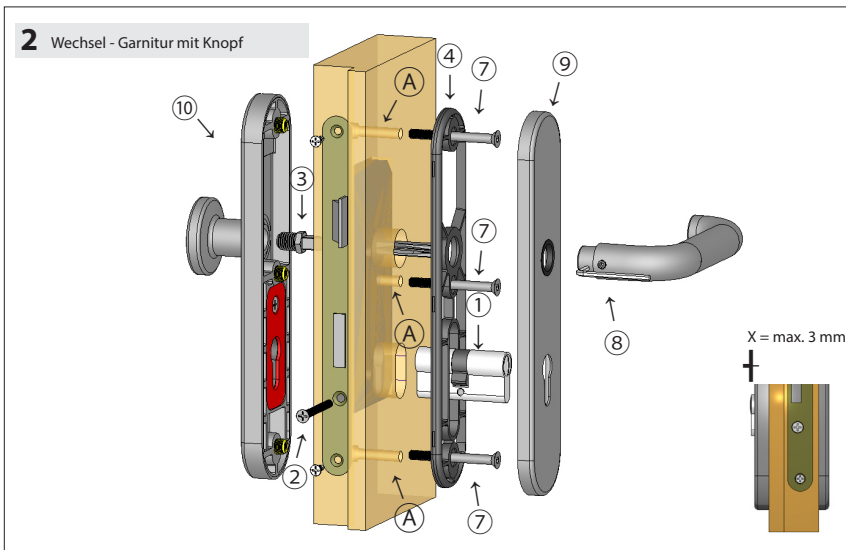

Zur Markierung der Schraublöcher das Innengrundschild über den Profilzylinder und den Stift schieben.

**Die Tür beidseitig durch die Schraublöcher wie folgt anbohren:**

A mit einem  $\varnothing 8$  mm Bohrer  
 B mit einem  $\varnothing 6$  mm Bohrer  
 Zylinder und Schloss wieder ausbauen, um Beschädigungen zu vermeiden.  
 Die Tür anschließend von beiden Seiten  $\varnothing 7$  mm bis über die Mitte hinaus durchbohren.

**Anschließend die Innenseite der Tür wie folgt bohren:**

A =  $\varnothing 13$  (8 mm tief)    B =  $\varnothing 9$  (8 mm tief)

**Die Außenseite der Tür wie folgt bohren:**

A =  $\varnothing 13$  (15 mm tief)    B =  $\varnothing 11$  (10 mm tief)

Schlostatasche reinigen und Schloss und Zylinder wieder einbauen. Garnitur entsprechend der Zeichnung zusammenbauen und fest verschrauben. Bei der Wechselgarnitur (3) wird der Griff mit Hilfe des RW-Stiftes auf das Außenschild montiert. Die mitgelieferte U-Scheibe unbedingt vorher einsetzen.

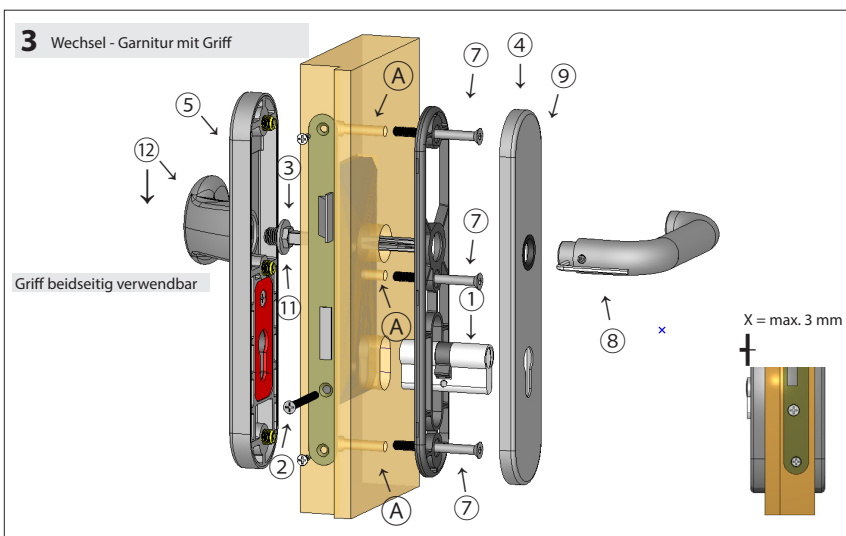

**Schrauben Europa ZA:**

TS = 38-42	M8 x 55	M6 x 55
TS = 43-47	M8 x 60	M6 x 60
TS = 48-52	M8 x 65	M6 x 65
TS = 53-57	M8 x 70	M6 x 70
TS = 58-62	M8 x 75	M6 x 75
TS = 63-67	M8 x 80	M6 x 80
TS = 68-72	M8 x 85	M6 x 85
TS = 73-77	M8 x 90	M6 x 90
TS = 78-82	M8 x 95	M6 x 95

**i**

Der maximale Überstand des Profilzylinders über die Oberfläche des Außenschildes darf nicht mehr als 3 mm betragen.

# Montagehandleiding serie Europa (L)



Version 1.2

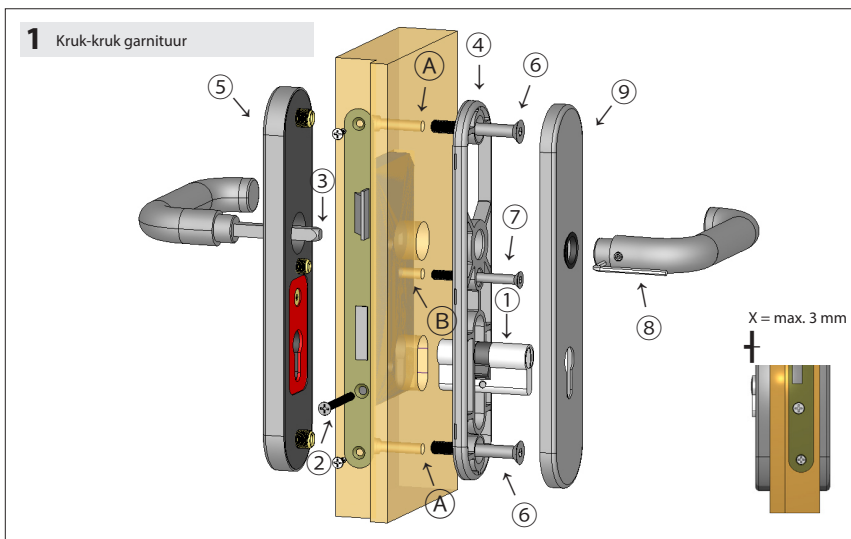

- ① Profielcilinder (niet bij levering)
- ② Cilinderschroef (niet bij levering)
- ③ Krukstift of schroefwisselstift
- ④ Binnenschild
- ⑤ Buitenschild
- ⑥ Bevestigingsbouten M8
- ⑦ Senkkopfschraube M6
- ⑧ Inbussleutel SW3
- ⑨ Afdek binnenschild
- ⑩ Knopschild met vaste knop
- ⑪ Volgtring ⑫ Greep (vast via schroefwisselstift)
- Ⓐ + Ⓑ Bevestigingsgaten

**Let op:**  
 Veiligheid draagt gedeeltelijk bij in uw veiligheid.

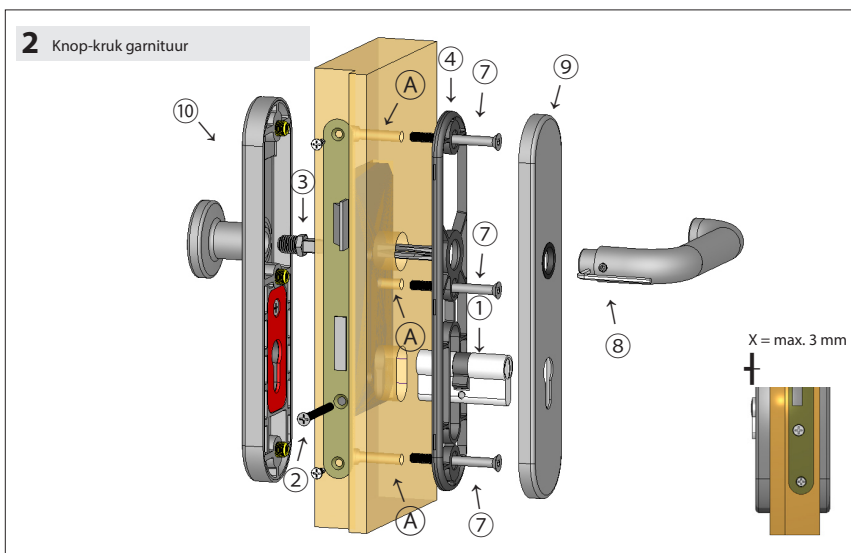

Het binnenschild over de profielcilinder en krukstift tegen het deurblad schuiven en met het gatdeel fixeren, daarna de schroefgaten aftekenen (omdraaien voor de buitenzijde).

Profielcilinder, insteekslot uit deur verwijderen om beschadigingen met boren te voorkomen.

Op de afgetekende posities de schroefgaten A + B met  $\varnothing$  7 mm boren, vanaf beide zijden maar tot halve deurdikte.

**Daarna aan de buitenzijde de gaten** groter boren, A met  $\varnothing$  13 mm en 15 mm diep, B met  $\varnothing$  11 mm en 10 mm diep!

Slotkastsparring reinigen daarna insteekslot en profielcilinder monteren. Garnituur volgens de tekeningen monteren en met meegeleverde schroeven bevestigen. Bij het greep-kruk garnituur wordt de greep door de schroefwisselstift op het buitenschild bevestigd. Volgtring (11) achter schroefwisselstift toepassen!

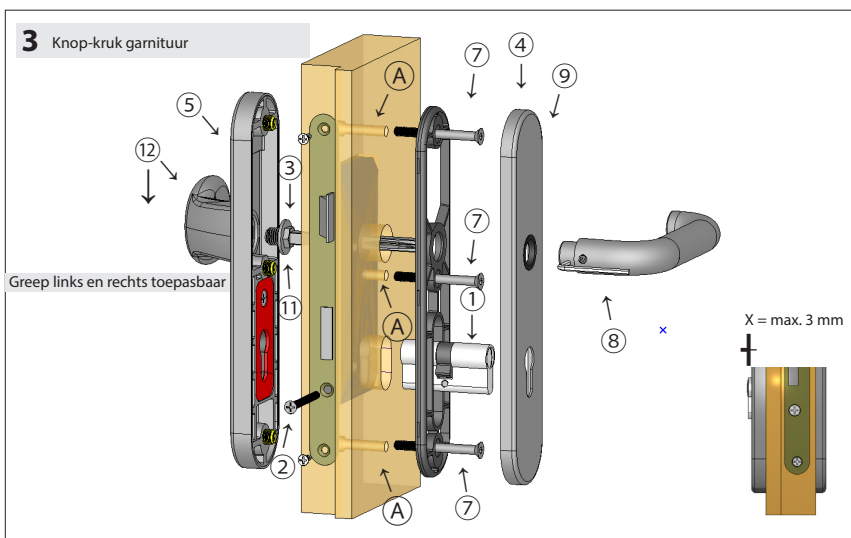

**Schroeven Europa ZA:**

TS = 38-42	M8 x 55	M6 x 55
TS = 43-47	M8 x 60	M6 x 60
TS = 48-52	M8 x 65	M6 x 65
TS = 53-57	M8 x 70	M6 x 70
TS = 58-62	M8 x 75	M6 x 75
TS = 63-67	M8 x 80	M6 x 80
TS = 68-72	M8 x 85	M6 x 85
TS = 73-77	M8 x 90	M6 x 90
TS = 78-82	M8 x 95	M6 x 95

**i**

De profielcilinder mag maximaal 3 mm uit het buitenschild steken.